

KIT UNIVERSAL BURLETE DE HORNO

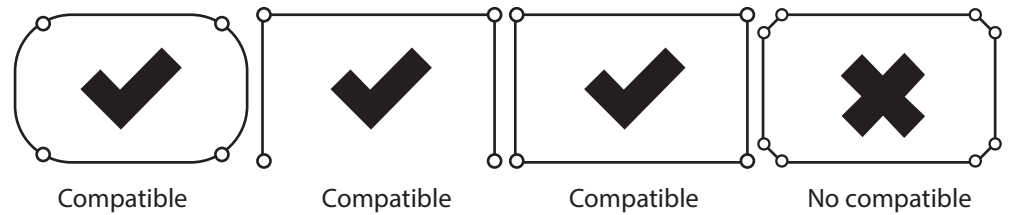

El kit contiene

- > 1 x 2929 mm. longitud burlete de silicona.
- > 4 x 90° ganchos.
- > 4 x ganchos curvados.
- > 2 x 180° ganchos.



Este burlete está diseñado para adaptarse a la puerta de distintos modelos de horno en lugar del recambio original.
Este burlete solo puede reemplazar el recambio original si tiene tres o cuatro lados con esquinas de 90° o esquinas curvadas.

RETIRAR EL ANTIGUO BURLETE

Debe seguir estas instrucciones si la antigua goma de silicona está pegada a los clips o remaches. Si esto no es aplicable, por favor, pase a la sección "INSTALACIÓN DEL NUEVO BURLETE"

1. Retire el antiguo burlete separándolo del pequeño clip o sacando los remaches.
2. Pegue cinta de enmascarar en el punto de intersección de los orificios preexistentes, verticales y horizontales.

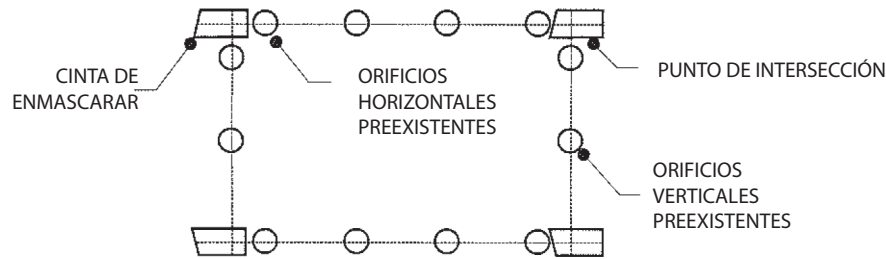

3. Marque el punto de intersección de estos agujeros en la cinta de enmascarar.
4. Use un punzón o herramienta similar para marcar la actual posición de los agujeros en la cinta de enmascarar.

PRECAUCIÓN: Use el punzón con cuidado para evitar daños innecesarios al esmalte del electrodoméstico.

5. Perfore primero agujeros de 2 mm. Antes de perforar el tamaño definitivo de 4 mm.

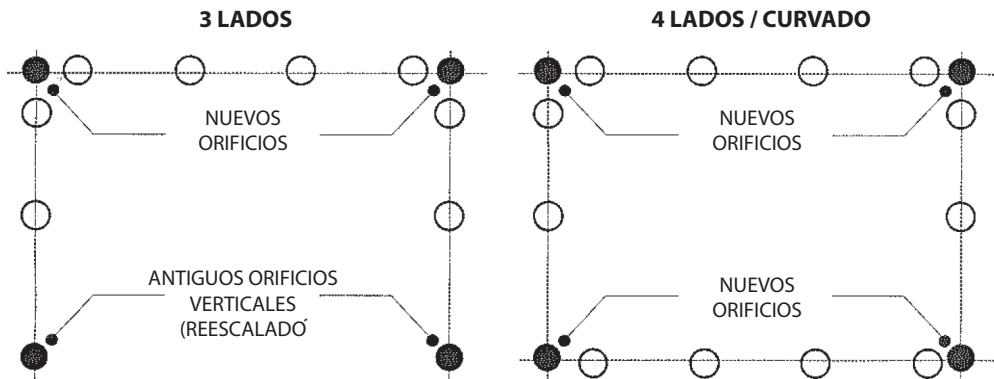

6. Retire la cinta de enmascarar. Ya está listo para pasar a la sección: INSTALACIÓN DEL NUEVO BURLETE

INSTALAR EL NUEVO BURLETE

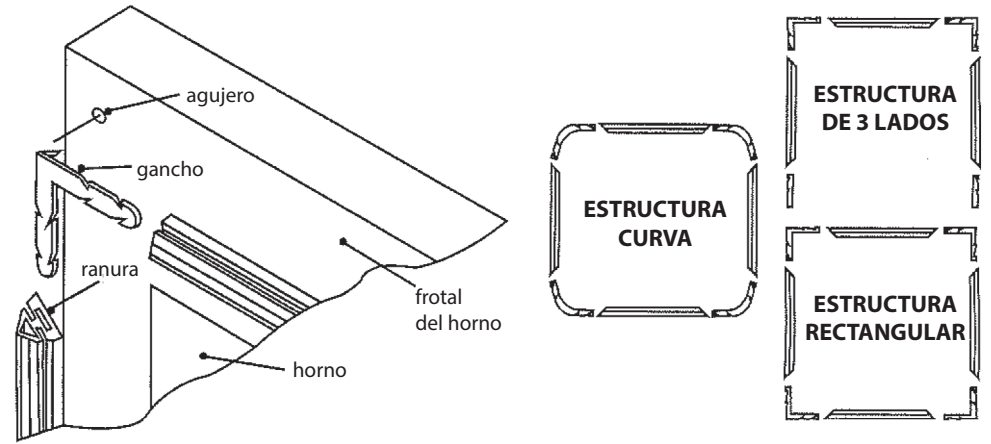

1. Mida cuidadosamente la distancia entre los agujeros en milímetros.
2. La longitud de la goma que necesita para ajustarla a la parte superior, inferior y laterales, debe ser cortada en consecuencia, de acuerdo a esta tabla para permitir la dilatación.

Distancia entre los orificios (mm)	Lados deben ser acortados (mm)
250 - 350	20
351 - 400	25
401 - 450	30
451 - 500	35
501 - 550	40
551 - 600	45
601 - 650	50
651 - 700	55

3. Las esquinas superiores e inferiores deben ser cortadas en ángulo para que puedan encajar entre ellas perfectamente una vez colocados los ganchos.
4. Inserte los ganchos en la ranura rectangular de la goma. Los ganchos deben ser insertados de tal forma que la parte más gruesa de la goma quede insertada en la misma parte que el gancho.
5. Estire y encaje la goma en su lugar insertando los ganchos en los 4 agujeros principales en su electrodoméstico.



Ranura rectangular donde deben ir insertados los ganchos

Su nuevo burlete debería estar correctamente instalado