

Si-10 UNIVERS' L

Referencia Sauermann®

SI10CE03UN23

sauermann®

Si-10 UNIVERS' L

Para unidades de aire acondicionado de hasta 20kW:

- Murales
- En alféizar / De techo
- Conducidas

Compatible con la nueva Delta Pack



Escanee el código QR para visualizar la ficha técnica del producto.



Bomba monobloque que combina diseño y prestaciones para una perfecta integración en la mayoría de instalaciones de aire acondicionado.

VENTAJAS

Prestaciones excepcionales

- Tecnología exclusiva Sauermann®.
- Caudal elevado: 20 l/h, tiempo de funcionamiento reducido y mayor vida útil.
- Bajo nivel acústico.

Calidad irreprochable

- Diseño innovador que aúna estética y robustez.
- "Drain Safe Device" montado en el tubo de descarga.
- Depósito transparente y desmontable.
- Montaje protegido del flotador.
- Enchufe desconectable.

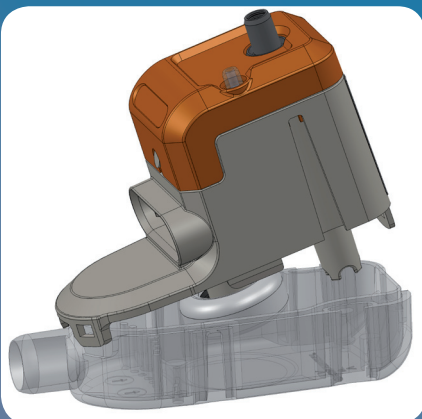

CONTENIDO DEL KIT

- Bomba de pistón con:
 - Detector integrado.
 - Tubo PVC transparente: L 1 m – Ø int. 6 mm, provisto de un conector “Drain Safe Device” (ACC00216).
- Platina de fijación anti-vibraciones.
- Cable desconectable de 1,5 m:
 - 2 hilos de alimentación,
 - 2 hilos de contacto de seguridad.
- Kit de instalación:
 - Conector 90° Ø int. 15 mm x L 60 mm
 - Tubo de ventilación Ø int. 4 mm x L 75 mm

Accesorios Sauermann®

ACC 00105,
ACC 00150,
ACC 00151

Tubo PVC transparente Øint. 6mm (1/4")
ACC 00105 : 5m
ACC 00150 : 50m
ACC 00151 : 50m



ACC 00205



Conector de evacuación autoestanco
Øint. 6mm (1/4")
6 pizas Blister

VARIAS INSTALACIONES POSIBLES

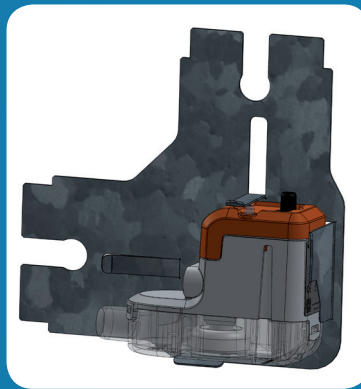
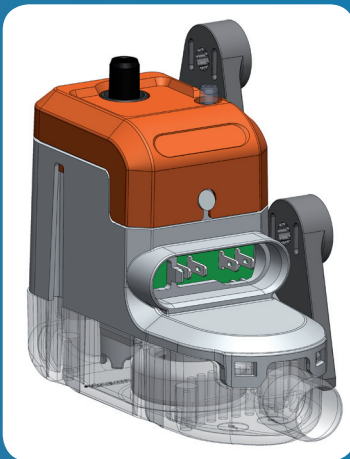

* permite sustituir la mayoría de bombas monobloque con canaleta

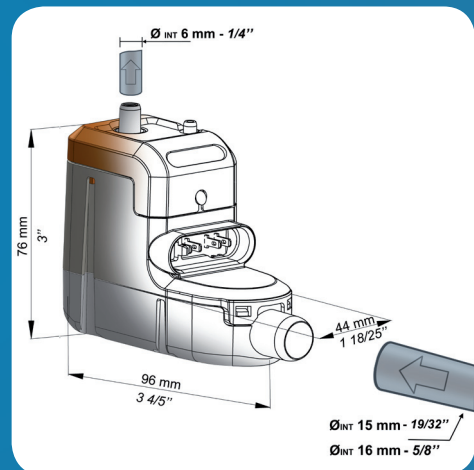

CAUDAL REAL (l/h)

Alta de descarga	Longitud total de la tubería (Øint. 6mm)			
	5m	10m	20m	30m
0m	20	19	18	17
2m	16	15	14	13,5
4m	11,5	11	10,5	10
6m		8,5	7,5	6,5
8m		6	5	4
10m		4	3,5	2,5

