

BOX BD 15/15 T6 2,2kW (252370157)

DATOS GENERALES



CENTRÍFUGO DE BAJA PRESION CON CAJA INSONORIZADA

CARACTERÍSTICAS CONSTRUCTIVAS:

- Turbina de poliamida reforzada con fibra de vidrio hasta el tamaño 12/12 (33/33). Resto de modelos en chapa galvanizada.
- Ventiladores de la serie BD montados en cajas de reunión aisladas con aislamiento térmico y acústico con clasificación al fuego Bs1d0.
- Ventilador montado sobre amortiguadores.
- Salida de cables por prensaestopas.
- Motores cerrados de diseño exclusivo Casals con carcasa de aluminio extruido, que hacen que todo el conjunto de conexiones quede protegido dentro de la caja de bornes integrada en el motor. Motor con protección IP55 y aislamiento clase F. Voltajes estándar 230V 50Hz para los monofásicos y 230/400V 50Hz para los trifásicos.

APLICACIONES:

Diseñados para la instalación en conducto, en interior o intemperie, son indicados para:

- Renovación de aire en todo tipo de edificios e industrias.
- Campanas de cocina industriales y profesionales.
- Temperatura máxima de trabajo en continuo: 50°C.

BAJO DEMANDA:

- Posición LG0.
- Turbina de xapa galvanizada.
- Motores de 3 velocidades.

CURVA CARACTERÍSTICA

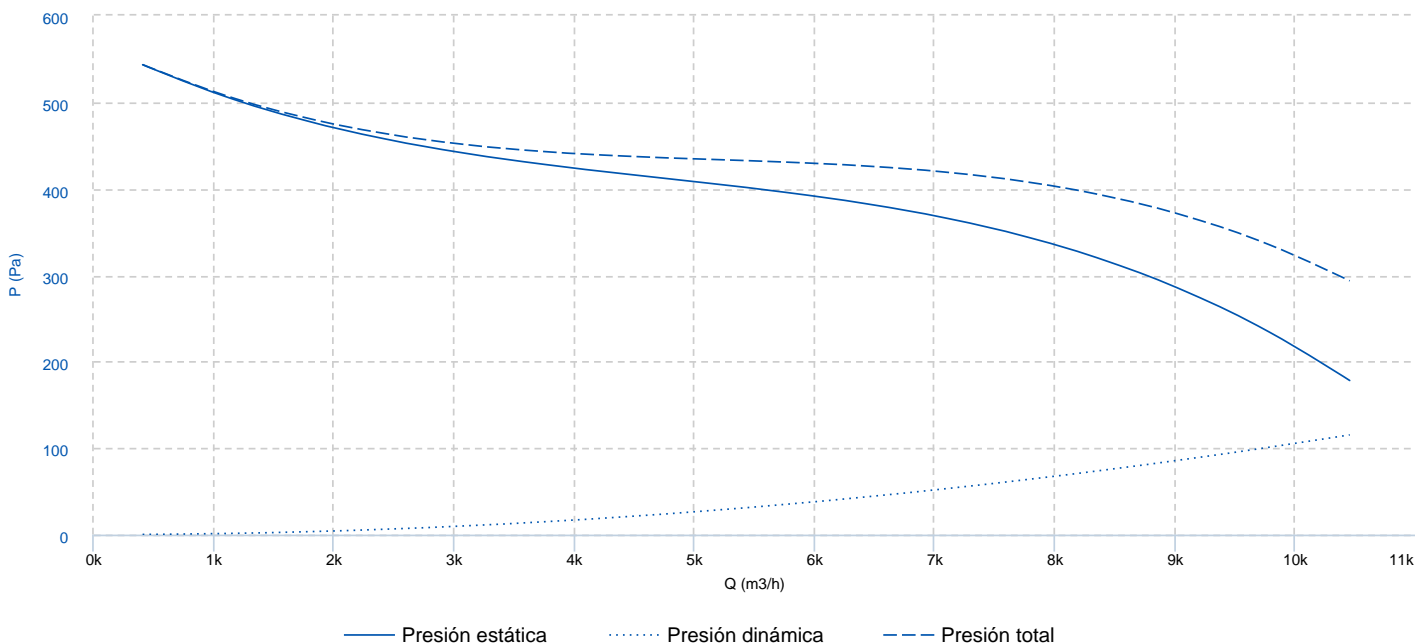

INFORMACIÓN TÉCNICA

Ventilador

RPM	900	Peso aproximado	71 kg	Caudal máx.	10450 m ³ /h
-----	-----	-----------------	-------	-------------	-------------------------

Motor

Potencia	2.2 kW	reports.motor_rpm	900	I max. (230V)	10,92 A
I max. (400V)	6,31 A	Tamaño	100L	Peso aproximado	17 kg

DIMENSIONES

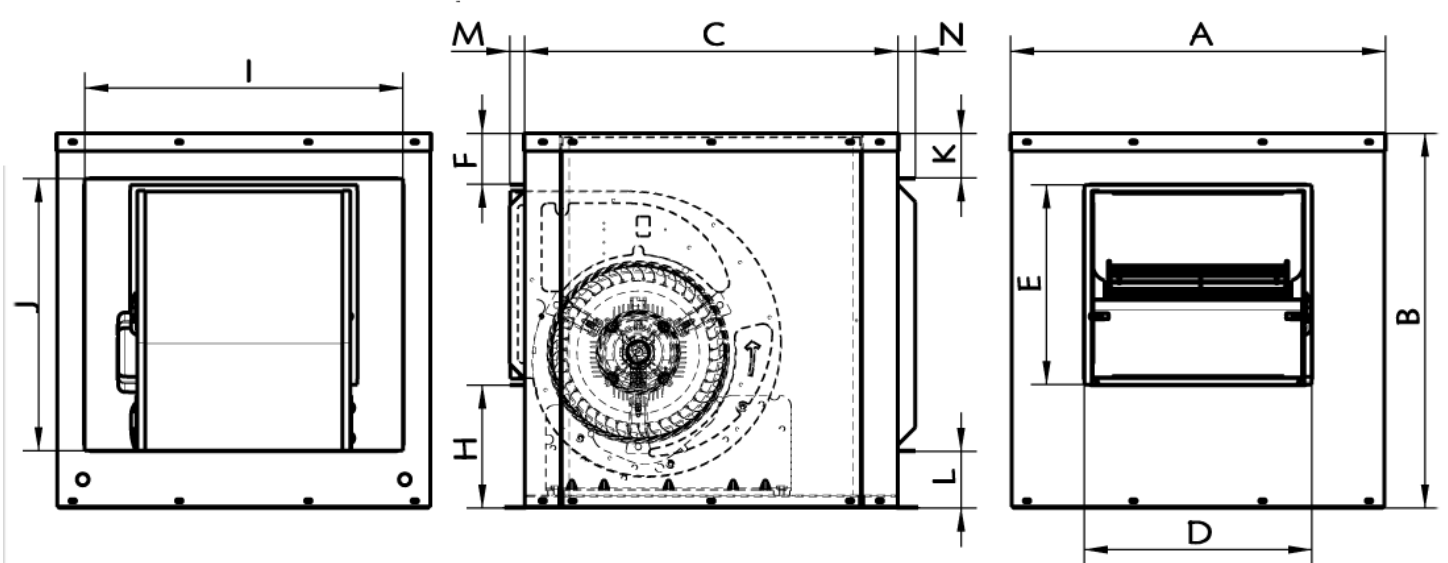

dimensions_mm

A	775	B	775	C	775	D	493	E	421
F	113	H	239	I	650	J	650	K	52
L	71	M	23	N	27				

ESQUEMA ELÉCTRICO

230V 

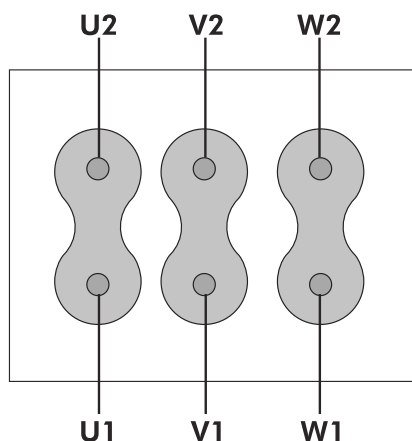

400V 

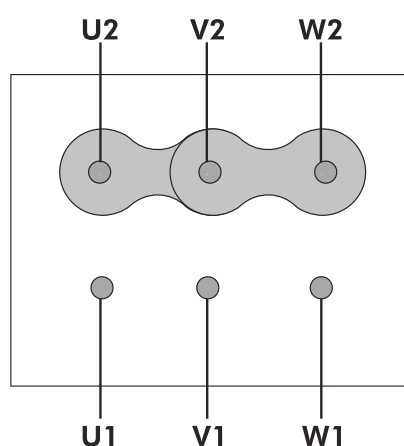

ACCESORIOS



INTERRUPTOR DE CORTE
INT 6,5 1V
REF: FX452508



PERSIANA SOBRE PRESIÓN METÁLICA
PI 39/39 (15/15)
REF: 970390100



TAPA CIEGA ASPIRACIÓN
TCA 10
REF: 960001115



TAPA ASPIRACIÓN/IMPULSIÓN CIRCULAR
TIAC 5 (OUT)
REF: 960001355

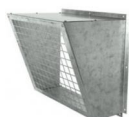

VISERA CON MALLA ANTIPÁJAROS
VIS OUT 15
REF: 960000053

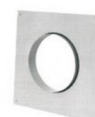

TAPA ASPIRACIÓN/IMPULSIÓN CIRCULAR
TIAC 16 (IN)
REF: 960001366



VISERA CON MALLA ANTIPÁJAROS
VIS IN 15
REF: 960000060



BRIDA ANTIVIBRATORIA RECTANGULAR-CIRCULAR
BAC 5 (OUT 15/15)
REF: 960002955



BRIDA ANTIVIBRATORIA RECTANGULAR-CIRCULAR
BAC 16 (IN BOX BD/BV 15/15)
REF: 960002966



VARIADOR DE VELOCIDAD FRECUENCIAL
SFC T 4kW
REF: 960002532

RECAMBIOS

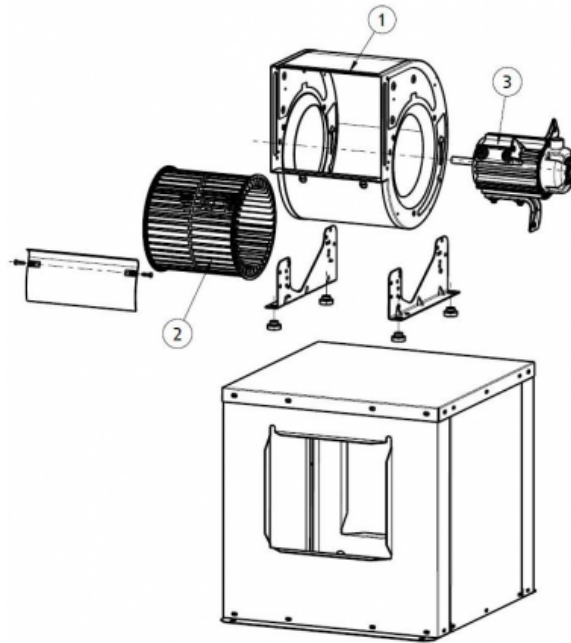

	Código	Familia	Modelo	RPM	Grados
2	252379382	1 x TURBINA	BD 15/15	-	-
3	252379476	1 x CONJUNTO MOTOR + BRAZOS	BD39T6-3 M/C	-	-
3	721081261	1 x MOTOR	BD T6 2,2kW	-	-